

APERTURA

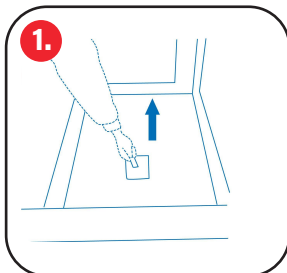

1. Tomar la practicuna y tire hacia arriba la banda central como muestra la figura.

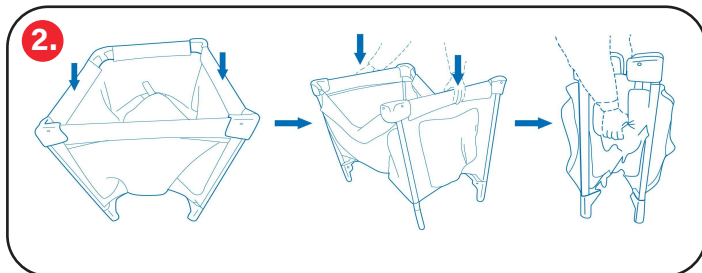

2. Suelte el botón hacia arriba en el centro de los rieles. haz que se caiga como "V", tira de la banda central más arriba, si no está completamente caído. Luego presione nuevamente como cifras. Asegure el bulto completamente hacia arriba, junte las cuatro patas.

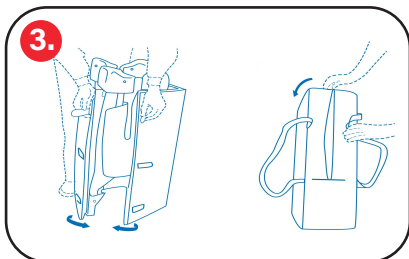

3. Envuélvelo en el colchón y abróchalo como figura. Ponga todo el envoltorio en la bolsa de transporte para viajar.

RECOMENDACIONES

- Siempre mantenga supervisado al niño.
- Esta practicuna es solo para el uso del niño. Prohibido trepar. Apto hasta 14 kg.
- No coloque sogas o cuerdas cercanas a la practicuna: ya que puede generar estrangulación o asfixia.
- Para la protección del del niño, debe ser ensamblado completamente y bloqueado antes de su uso.
- No agregue ningún elemento dentro de la practicuna, ya que el niño podría trepar y caerse. Mantenga alejado la practicuna de hornos o estufas.
- No mueva o pliegue la practicuna con el niño adentro ya que puede lastimarse.
- Las correas de velcro pueden provocar asfixia al niño. Si no se sujetan las correas, tienen un peligro de asfixia.
- No utilice el soporte de la capa intermedia debajo del asa de la cuna hasta que se encuentre totalmente abierto en una posición fija.
- Cuando el bebé comience a trepar, deje de utilizar el soporte de la capa intermedia inmediatamente.

LOVE
CUNA DE VIAJE

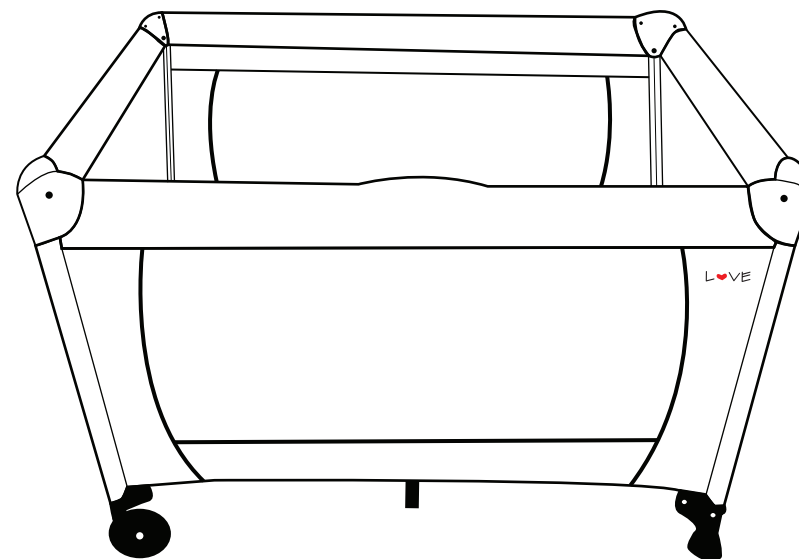

MANUAL DE INSTRUCCIONES

ART. 831

LOVE

 MundoLoveArg
www.mundolove.com

APERTURA

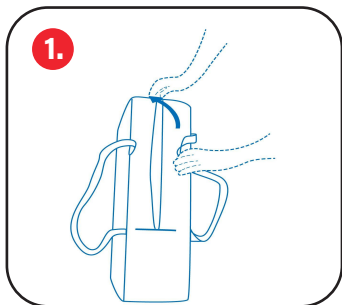

1. Quite la practicuna del bolso.

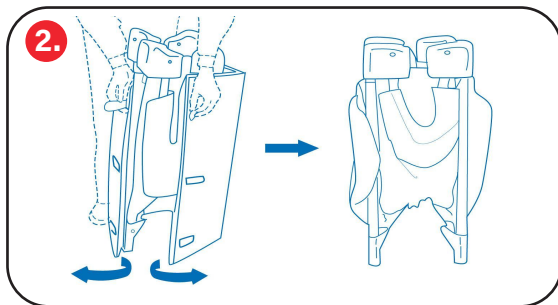

2. Despliegue el colchon para abrir la practicuna

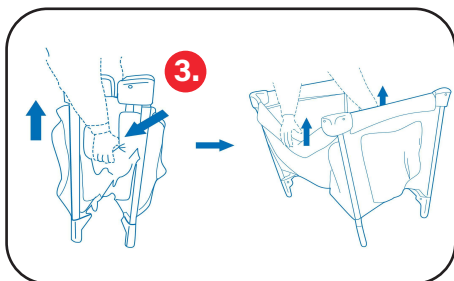

3. Abra de ambos lados y bloqueea en la posición indicada.

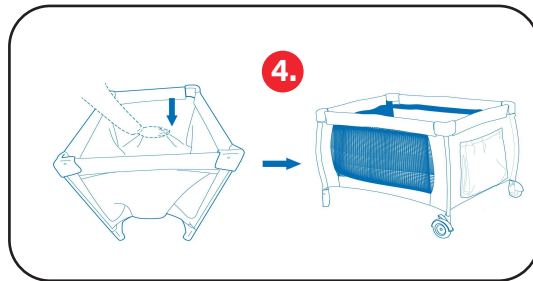

4. Presione la base del centro hasta que se encuentre correctamente abierta y estable.

UTILIZAR LA SEGUNDA ALTURA

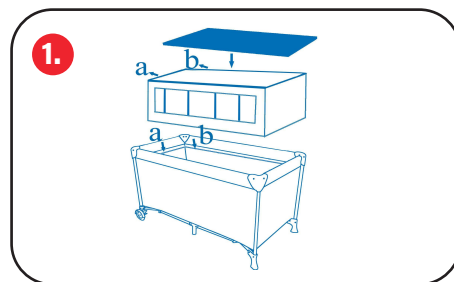

1. Coloque el cierre A y B de la segunda capa en la practicuna.

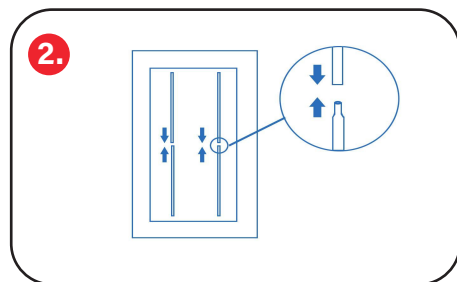

2. Unir los caños. Luego coloque el colchón sobre el soporte de los caños.

UTILIZAR LA SEGUNDA ALTURA (Función de arriba y abajo)

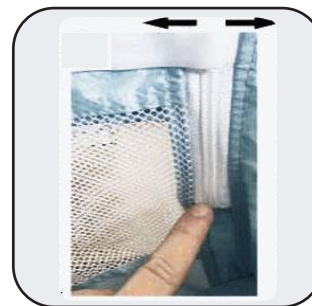

1. Abra los dos velcros y el cierre de la segunda altura.

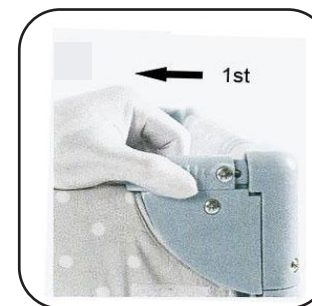

2. Presione y tire hacia adentro los dos plásticos de las esquinas. Y deslice.

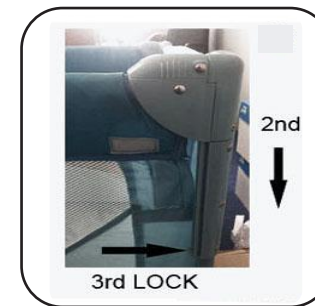

3. El plástico debe bloquearse con las partes de abajo.

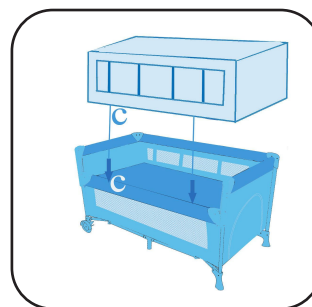

4. Suelte la parte superior del cierre B y el cierre inferior C.



5. Un lado con función arriba y abajo está listo y mueva la practicuna al lado de la cama de la madre.

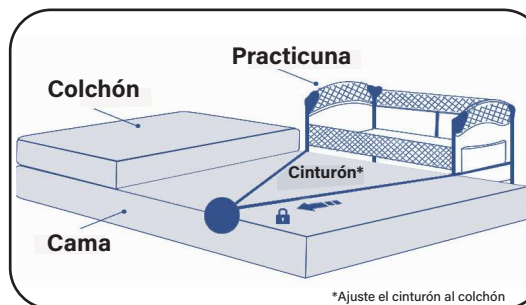

6. Ajuste los cintos. en la cama como figura la imagen.

*Ajuste el cinturón al colchón