

LOVE

CUATRICICLO



MANUAL DE INSTALACIÓN

ART.3016

  MundoLoveArg
www.mundolove.com

ACERCA DE SU NUEVO VEHÍCULO

¡Lea y comprenda todo este manual antes de usarlo!

Guarde este manual para consultarlo en el futuro, ya que contiene información importante.

Antes del primer uso, cargue la batería durante al menos 8-12 horas.

Especificaciones

Partes	Especificaciones
Batería	6V4.5AH
Motor	380#
Peso máximo	20KGS
Medidas	78.5X40.5X46CM
Velocidad	3Km/h
Tiempo de uso	durante 1-2 horas, una vez cargado 8-12 horas
para edad entre	Niños de 18 a 36 meses
Carga	DC6V500mA

ELIMINACIÓN DE LA BATERÍA



1.Su batería sellada de plomo-ácido debe reciclarse o desecharse de manera ecológica.

2. No arroje su batería de plomo-ácido al fuego. La batería puede explotar o tener fugas.

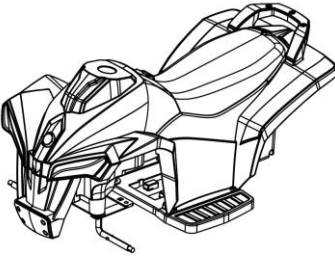
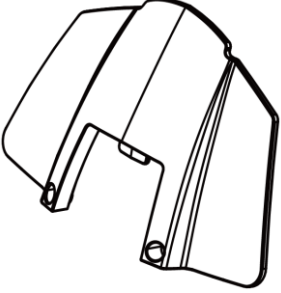
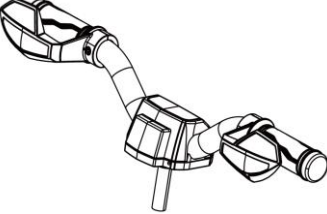
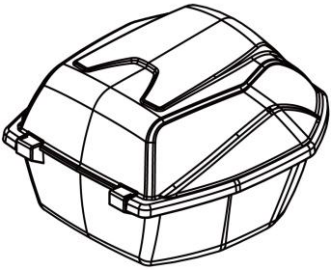
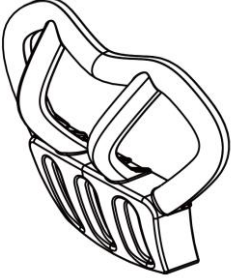
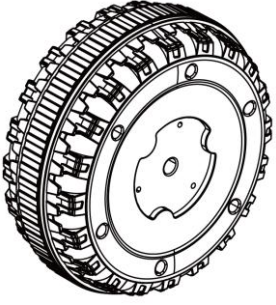
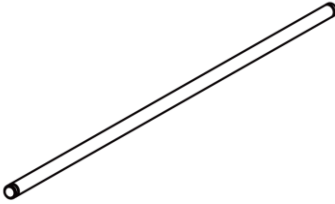
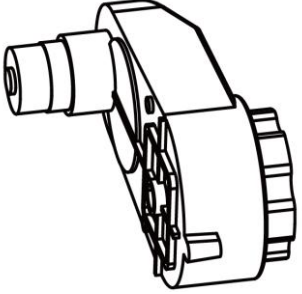

3.No deseche una batería de plomo-ácido en la basura doméstica habitual. La incineración, el vertido o la mezcla de baterías de plomo-ácido selladas con la basura doméstica están prohibidas por ley.

Nuestros productos son adecuados para ASTM F963; CPSIA; Norma EN71 y EN62115.

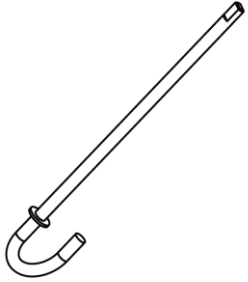
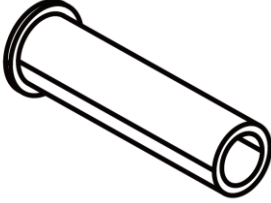
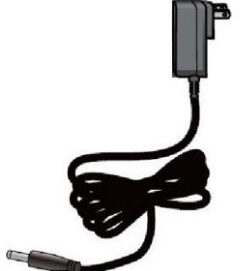
COMPONENTES

 <p>1. Cuerpo</p>	 <p>2. Parabrisas</p>	 <p>3. Manubrio</p>	 <p>4. Maletero</p>
 <p>5. Parachoques</p>	 <p>6. Rueda (X3)</p>	 <p>7. Eje trasero</p>	 <p>8. motor</p>
 <p>9. Rueda de tracción X1</p>	 <p>10. Eje de dirección</p>	 <p>11. Manga del eje</p>	 <p>12. cargador</p>

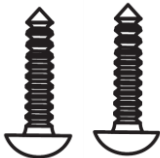
PIEZAS PEQUEÑAS

 <p>1</p>	 <p>2</p>	 <p>3</p>	 <p>4</p>
<p>1. ARANDELAS 10 mm (x8)</p>	<p>2. TORNILLOS 4X10 (X10)</p>	<p>3. TUERCA M8 (X4)</p>	<p>3. TUERCA M10 (X1)</p>

COLOQUE LAS RUEDAS LATERALES Y EL GUARDABARROS TRASERO

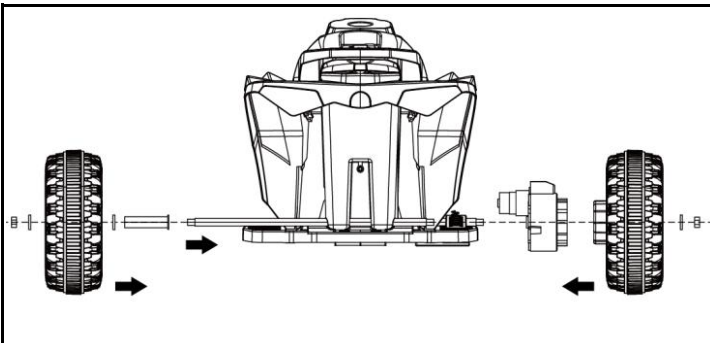

1. Inserte el eje trasero, monte el motor de engranajes y la manga del eje. Monte las ruedas traseras y fijelas con 2 ARANDELAS y 2 TUERCAS M8.

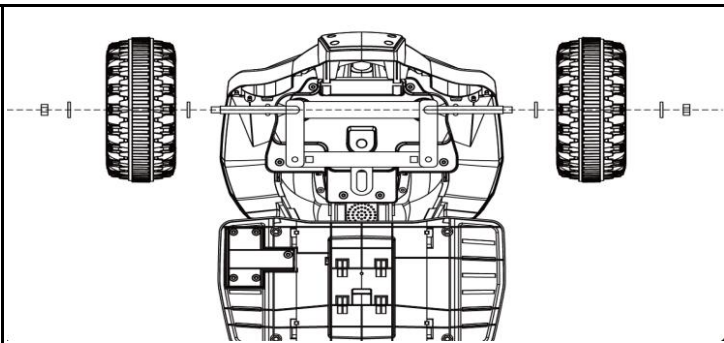

2. Insertar la rueda delantera con 2 TUERCAS M8 4 ARANDELAS

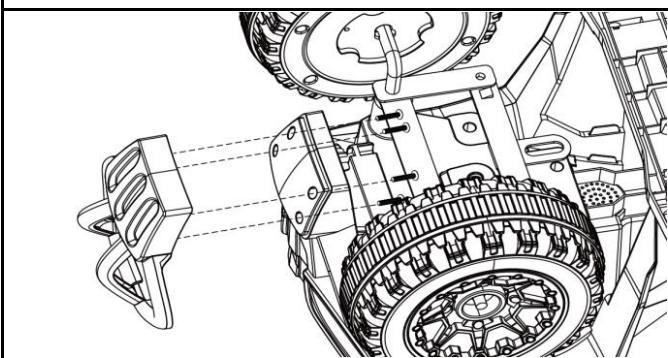

3. Instale el parachoques con 4 tornillos

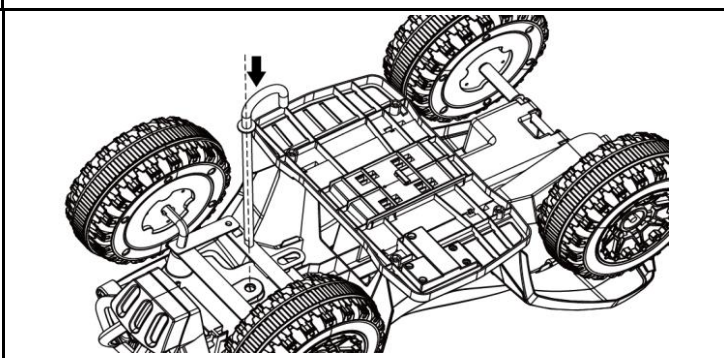

4. Gire el coche de abajo hacia arriba. y luego inserte el eje de dirección.

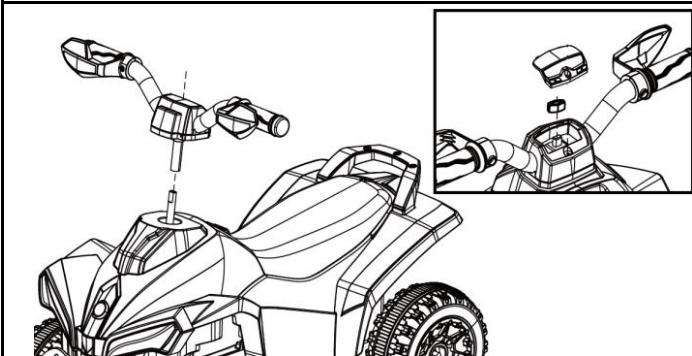

5. Inserte el manillar en el eje de dirección, asegúrelo con 1 tuerca M10

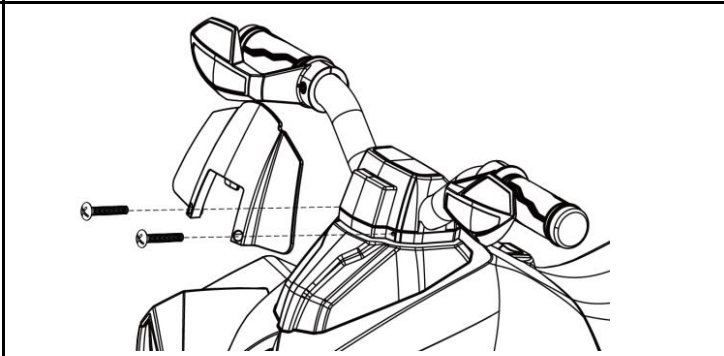

6. Fije el parabrisas al manillar, con 2 tornillos

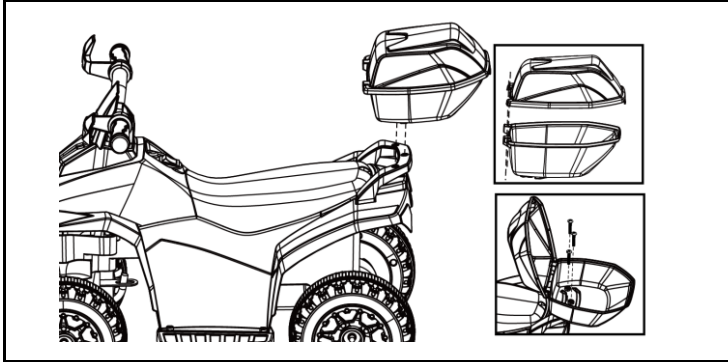

7. Inserte el maletero con 3 tornillos

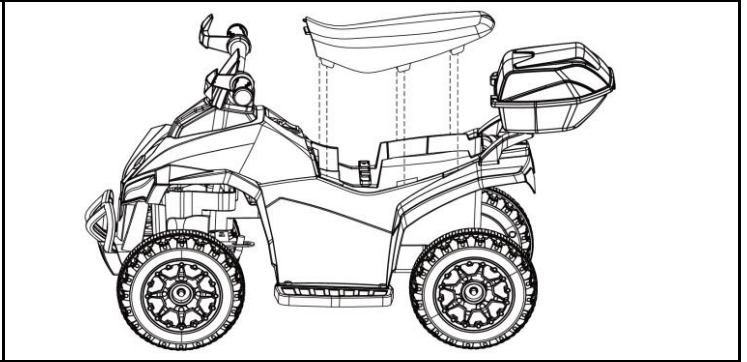

8. Abrir el asiento.

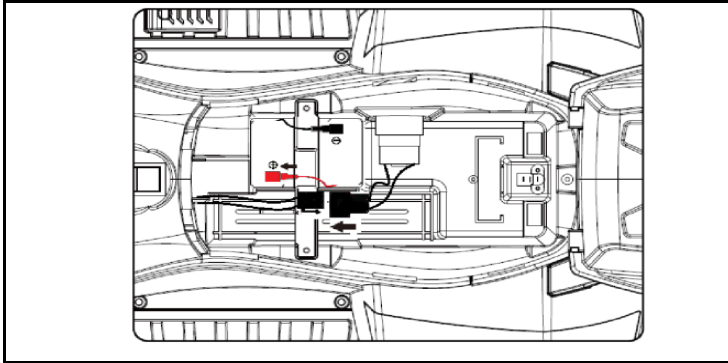

9. Conecte el cable del motor.

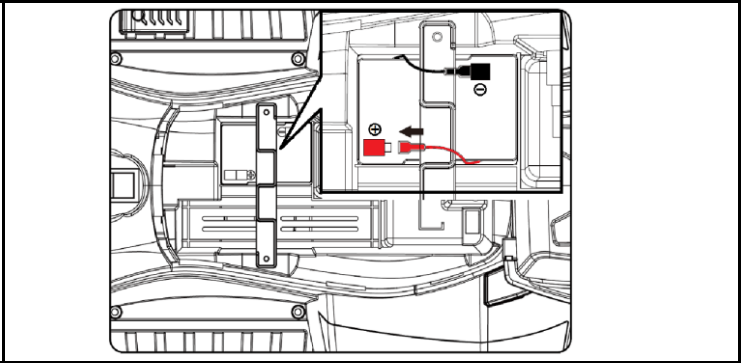

10. Conecte el cable de la batería a la batería.

PREGUNTAS FRECUENTES

tipo de problemas	Análisis de causas	Soluciones
El auto no se mueve	1. El voltaje está por debajo del nivel normal	Carga la batería
	2. Esta protegido por el alambre de seguridad	Espera un rato
	3. El tornillo de las ruedas se ha caído	Vuelva a apretar el tornillo
	4. El conector de la batería se ha caído	Esperar un rato
	5. La batería esta dañada	Cambia la batería
	6. El equipo eléctrico está dañada	Llevarlo a reparar en puntos de mantenimiento
	7. El motor esta dañado	Llevarlo a reparar en puntos de mantenimiento
La batería no puede ser cargada	1. El conector de la batería se ga desconectado	Conectar de nuevo
	2. El cargador de batería está dañado	Conectar de nuevo
	3. El cargador de batería está dañado	Cambiar el cargador de batería
La distancia por carga e corta	La batería no está llena	Cargue de nuevo la batería
	La batería es vieja	Cambia la batería
Un poco de ruido y calor, cuando carga la batería	1. Reacción química	Normal
Baja velocidad	1. La batería es vieja	Cambie la batería
	2. La batería esta apagada	Cambie de nuevo la batería
	3. Exceso de peso	Aligerar el peso a menos de 30K
	4. Pavimento ondulado	Use en camino suave
Caja de cambios con alto ruido	1. El Engranaje roto	Llevarlo a reparar en mantenimiento
El coche se sacude cuando avanza	1. Mala conexión de los cables del conector del motor	Conectar bien
	2. Algo mal con el motor	Llevarlo a reparar en puntos de mantenimiento
Unidad sin música	1. Ninguna batería en el volante	Llevarlo a reparar en puntos de mantenimiento
Si usted no puede solucionar el problema, por favor contactar con nosotros		

MANTENIMIENTO DEL VEHÍCULO

- Ocasionalmente utilice aceite para lubricar las partes movibles como la rueda, y la unión de las tuercas.
- Guarde el vehículo bajo techo, o cubralo para protegerlo del clima húmedo. Mantenga el vehículo lejos de las superficies calientes, como estufas y hornos. Las partes de plástico puede derretirse.
- **PARA ADULTOS:** Recargue la batería luego de cada uso. Recargue la batería al menos una vez al mes si no se utiliza.
- No limpie el vehículo con lustrador. **NO DEBE** limpiar el vehículo con agua y jabón.
- No maneje el vehículo con un paño húmedo y suave. Para recuperar el brillo del vehículo, utilice un limpiador sin cera. **NO UTILICE** cera para autos. **NO UTILICE** limpiadores abrasivos.
- **NO** maneje el vehículo en la suciedad, arena, y que puede dañar las partes movibles, el motor o el sistema eléctrico.

PRECAUCIONES PARA SEGURIDAD

1. Requiere de la supervisión de un adulto durante su uso. Siempre utilice un casco.
2. No utilice cerca de calles o caminos transitados.
3. No se recomienda utilizar sobre superficies húmedas o inclinadas (mayores a un ángulo de 15°)
4. No se recomienda del vehículo sobre arena o superficies blandas.
5. No utilice el vehículo bajo la lluvia.
6. Asegúrese de detener el vehículo completamente antes de cambiar las direcciones de avance y retroceso.
7. No utilice el vehículo durante la carga.
8. Limpie el vehículo con un paño húmedo.
9. Respete las especificaciones de edad y peso.
10. No cambiar los circuitos o añadir partes electricas.
11. El adulto a cargo, debe enseñar al niño como utilizar el vehículo correctamente.
12. Apague el vehículo cuando no se utilice.
13. Verifique que el asiento se encuentre correctamente ensamblado y seguro, antes de su uso.
14. Verifique los cables y las conexiones del vehículo periodicamente.
15. No mezcle baterías nuevas y viejas.
16. La carga de la batería debe llevarse a cabo por un adulto. La ficha se encuentra debajo del asiento.
17. Para evitar accidentes, asegúrese que el vehículo se encuentra en condiciones para poder utilizarlo

L  V E

  MundoLoveArg
www.mundolove.com