

⚠️ ATENCIÓN!

PREVENGA DAÑOS Y LESIONES:

- **NUNCA DEJE A LOS NIÑOS SIN LA SUPERVISIÓN DE UN ADULTO.**
Siempre mantenga al niño a la vista mientras utiliza el vehículo.
- Este juguete debe ser usado con precaución, al ser necesario tener habilidad para evitar choques que pueden causar daños al usuario o a terceros.
- Se recomienda usar elementos de protección al utilizarlo.
- Nunca usar en calles, cerca de autos, cerca de pendientes o escalones, piletas u otros tipos de extensiones de agua.
- Siempre usar calzado al usarlo.
- Siempre sentarse en el asiento.
- No utilizar en el tráfico.
- Este juguete no es adecuado para niños menores de 3 años debido a su velocidad; El peso máximo que aguanta es 30 kg.
- Este juguete no tiene freno.

LOVE

AUTO ELÉCTRICO

Audi R8 Spyder

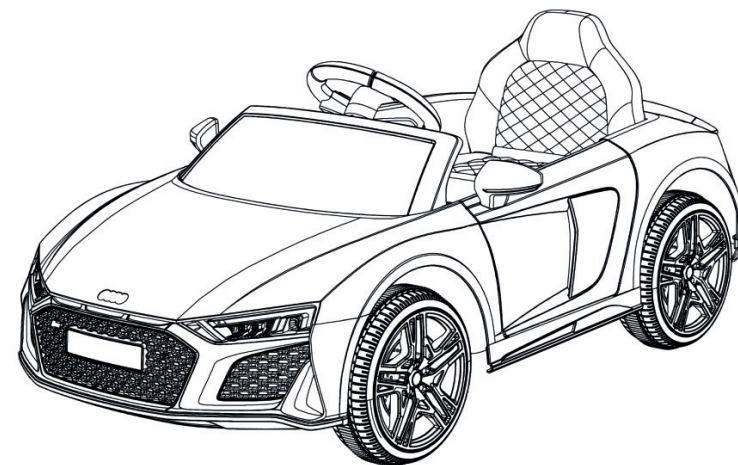

MANUAL DE INSTRUCCIONES

ART.3036

  MundoLoveArg
www.mundolove.com

⚠️ ATENCIÓN!

POR RAZONES DE SEGURIDAD, LEA LAS ADVERTENCIAS E INSTRUCCIONES DE ENSAMBLAJE Y USO. GUARDE ESTE MANUAL PARA CONSULTAS FUTURAS

- **ENSAMBLADO POR ADULTO:** El producto contiene piezas pequeñas que son solo para ser ensambladas por un adulto. Mantener a los chicos alejados en el ensamble.

Especificaciones

EDAD DE USO	CAPACIDAD DE CARGA	TIEMPO DE CARGA
mayores de 3 años	30kg. máximo	8 - 12hs
VELOCIDAD	ALIMENTACIÓN	BATERÍA
3-6 Km/h	12V500mAX1 / 12V1000mAX1	12 V 4.5 ah X1/ 12 V7 ah X1/ 12V10ahx1

- Cargue las baterías de 8 a 12 horas la primera carga.
- Cargue la batería luego de usar el auto por 1 hora.
- Solo un adulto puede manipular y recargar la batería.

Partes









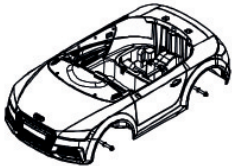

		
1 cuerpo principal	1 parabrisas	1 asiento
		
1 caja de cambios	2 ruedas delanteras	2 ruedas traseras
		
1 volante	1 par de retrovisores	4 llantas
		
2 tornillos	1 manual de instrucciones	1 cargador
		
1 control remoto	1 llave de tuercas	

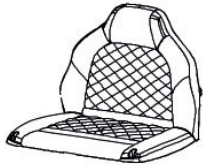
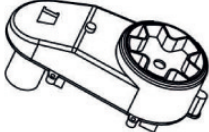
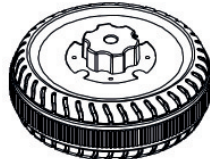
Diagrama de las partes



1- Cuerpo principal	6 - Ruedas	11- Bulon
2- Parabrisas	7- Volante	12- Tuerca M5
3- Asiento	8- Arandela M10	13- Retrovisores
4- Caja de cambios	9- Arandela M8	14- Llantas
5- Ruedas de conducir	10- Tuerca M8	15- Tornillos

Ensamblaje

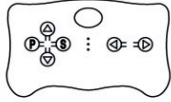
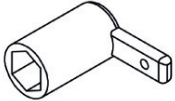
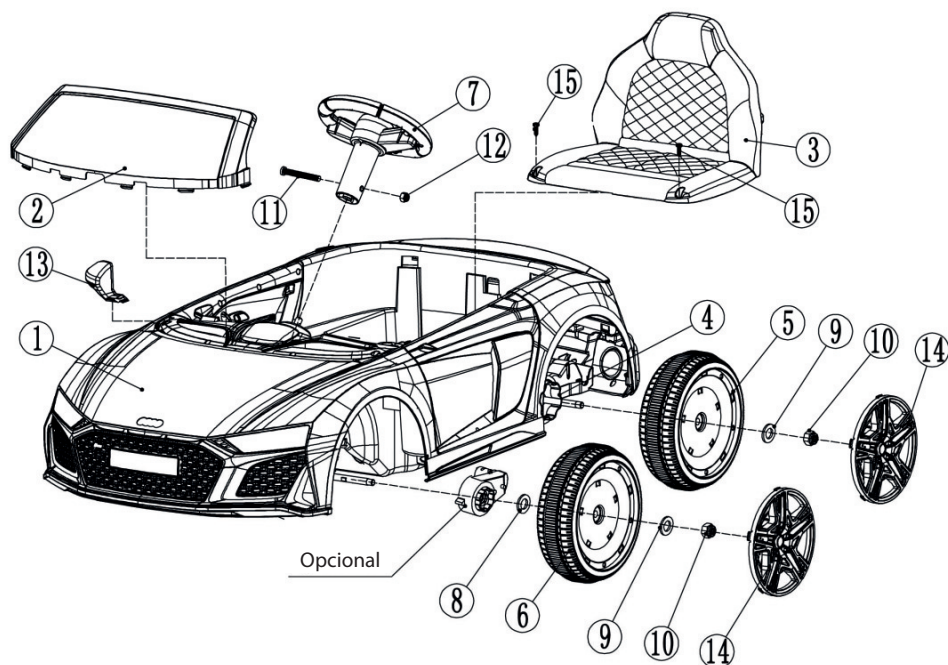
1. Instalación de las ruedas traseras

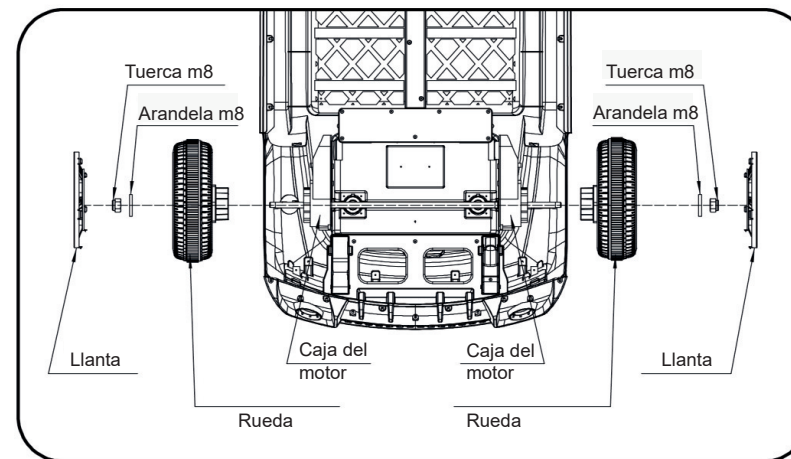

Pase la rueda a través del eje trasero y fíjela con la arandela, la tuerca y la llanta a la vez. Haga lo mismo en ambos lados del coche.

2. Instalación de las ruedas delanteras

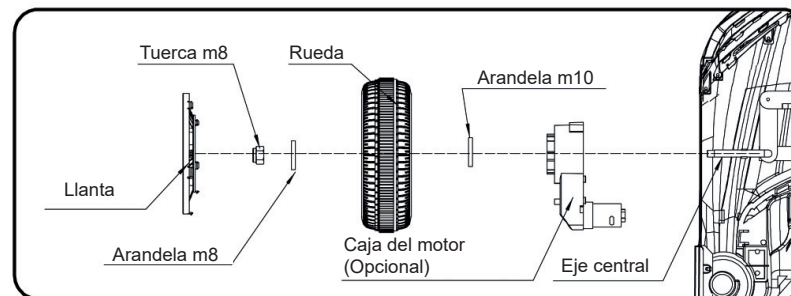

Retire la tuerca y la arandela del eje delantero.

Instalación de unidad dual

Pase la rueda a través del eje delantero y fíjela con la arandela, la tuerca y la llanta a la vez. Haga lo mismo en ambos lados del coche.

Ensamblaje

Opcional para la versión 4x4

Instale la caja de cambios en el lado izquierdo y el conector del cable a tope. Pase la rueda por el eje delantero y fijela con la arandela, la tuerca y la llanta a la vez. Haga lo mismo en ambos lados del coche.

3. Instalación del volante

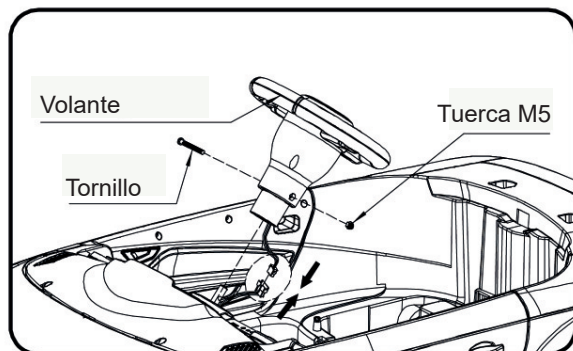

Como se muestra en la imagen, retire la tuerca y el perno del volante, conecte la ficha de los cables del volante con el del tablero. Instale el volante y fijelo con tuerca y perno.

4. Conecte la fuente de alimentación

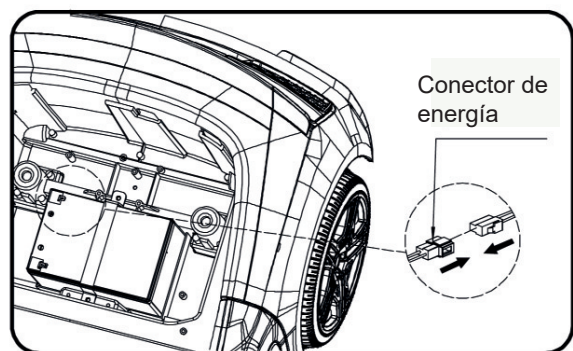

Como se muestra en la imagen, conecte el enchufe del conector del cable.

Ensamblaje

5. Instalación del asiento

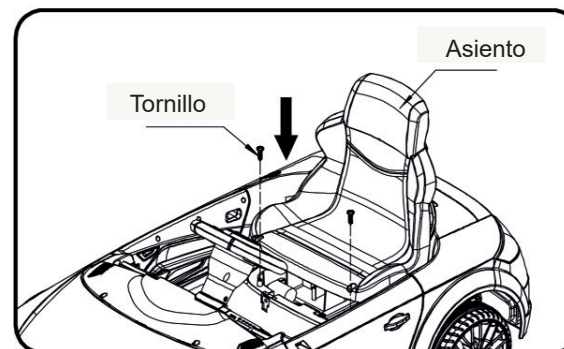

Como se muestra en la imagen, coloque el asiento en el lugar correspondiente y ajuste con los tornillos.

6. Instalación del parabrisas

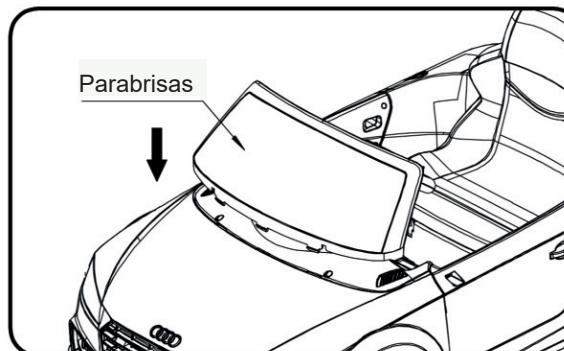

Como se muestra en la imagen, encastre el parabrisas hasta que quede fijo.

7. Instalación de los retrovisores

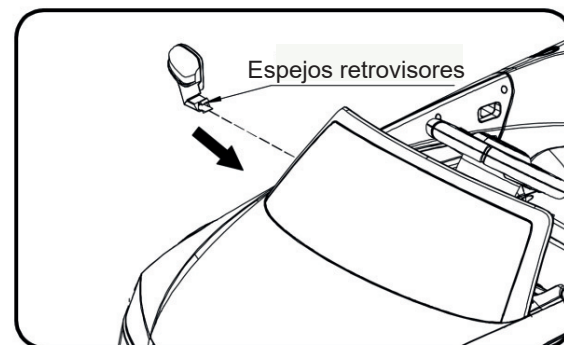

Como se muestra en la imagen, empuje los dos espejos retrovisores de acuerdo con la dirección de la flecha y asegúrese de que encajen en su posición.

Funcionamiento

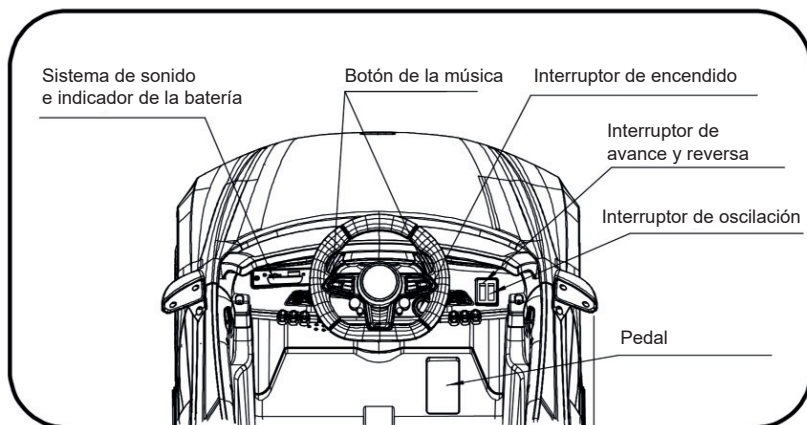

⚠ IMPORTANTE

Detenga siempre el vehículo cuando cambie la velocidad o la dirección para evitar dañar la caja de cambios y el motor.

1. Primero encienda el interruptor de encendido general, se puede reproducir el sonido.
2. Avanzar
Presione el "interruptor de avance y retroceso" a la posición ↑
Pise el pedal. El vehículo avanza.
3. Detener
Quite el pie del pedal del para detener el automóvil.
4. Reversa
Presione el interruptor de "avance y retroceso" a la posición ↓
Pise el pedal. El vehículo se desplaza hacia atrás.
5. Encienda el interruptor de encendido general, luego podrá disfrutar de la música presionando cualquier botón de música.
6. Encienda el interruptor de encendido general, luego encienda el interruptor de giro y el automóvil comenzará a girar.

Funcionamiento

7. Cómo usar el control remoto

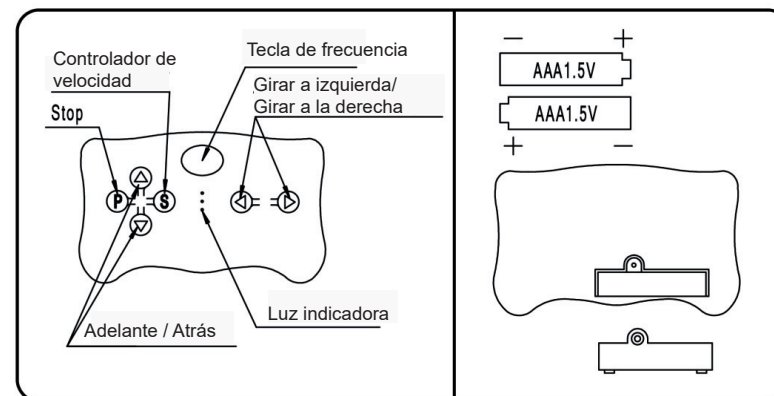

- a. Apagado.
- b. Quite la tapa de la batería del control remoto, inserte dos pilas AAA y la luz del control remoto se encenderá.
- c. Presione la "tecla de frecuencia" durante 2 a 4 segundos, la luz indicadora del control remoto parpadeará.
- d. Encienda el interruptor de encendido general del auto.
- e. Coincidencia del código. (El código se empareja automáticamente, no es necesario apretar ningún botón)
- f. Una vez que el código coincide, no es necesario volver a hacerlo. Si se cambian baterías nuevas, repita las instrucciones de 1 a 4 para hacer coincidir el código nuevamente.
- g. Empuje el joystick izquierdo hacia el frente, el vehículo avanza, empuje el joystick izquierdo hacia atrás, el vehículo va hacia atrás.
- h. Empuje el joystick derecho hacia la izquierda, para que el vehículo gire a la izquierda, empuje el joystick derecho hacia la derecha, para que el vehículo gire a la derecha.
- i. Presione el botón "detener", el vehículo se detiene.
- j. Haga clic en "Controlador de velocidad" para controlar la velocidad.

Funcionamiento

8. Cómo usar el sistema de sonido e indicador de batería

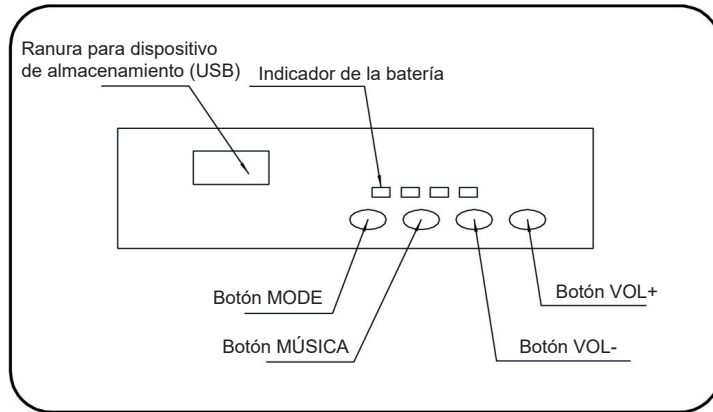

- La ranura para dispositivo de almacenamiento está disponible, pero necesita una unidad USB (no incluida).
- Presione el "botón MODE": que puede activar el modo Bluetooth y conectarse al teléfono móvil.
- Puede ajustar el volumen presionando prolongadamente el "Botón VOL" o el "Botón VOL +". Haga clic en "Botón VOL-" o "Botón VOL +", para cambiar la música y la radio.
- Haga clic en "Botón de música", puede controlar la reproducción de música y pausar.

Carga del vehículo

SOLO UN ADULTO PUEDE CARGAR Y RECARGAR LA BATERÍA

- Las baterías no recargables no deben recargarse.
- No se deben mezclar diferentes tipos de baterías o baterías nuevas y usadas.
- Las pilas deben insertarse con la polaridad correcta.
- Las pilas gastadas deben retirarse del juguete.
- Las terminales de alimentación no deben hacer cortocircuito.
- Las baterías recargables solo deben cargarse bajo la supervisión de un adulto.
- Las pilas recargables deben retirarse del juguete antes de cargarlas.
- Los transformadores o el cargador de batería utilizados con el juguete deben examinarse periódicamente para detectar daños en el cable.
- Enchufe, gabinete y otras partes, y en caso de tal daño, no deben usarse hasta que hayan sido reparados.

Carga del vehículo

⚠ ATENCIÓN!

PREVENGA INCENDIOS Y DESCARGAS ELÉCTRICAS:

- Utilice la única batería recargable y el cargador suministrados con su vehículo. NUNCA sustituya la batería o el cargador con otra marca. El uso de otra batería o cargador puede provocar un incendio o una explosión.
- No utilice la batería o el cargador para ningún otro producto. Podría ocurrir sobrecalentamiento, fuego o explosión.
- NUNCA modifique el sistema del circuito eléctrico. La manipulación del sistema eléctrico puede provocar una descarga, un incendio o explosión o daño permanente del sistema.
- No permita el contacto directo entre las terminales de la batería. Puede producirse un incendio o una explosión.
- No permita ningún tipo de líquido sobre la batería o sus componentes.
- Se crean gases explosivos durante la carga. No cargue cerca de fuentes de calor o materiales inflamables. Cargue la batería en un área bien ventilada ÚNICAMENTE.
- NUNCA levante la batería por los cables o el cargador. Se pueden producir daños en la batería y provocar un incendio. Tome la batería SOLAMENTE por el estuche.
- Cargue la batería ÚNICAMENTE en un lugar seco.
- Los bornes, terminales y accesorios relacionados de la batería contienen plomo y compuestos de plomo, sustancias químicas conocidas en el estado de California como causantes de cáncer y daños reproductivos. Lávese las manos después de manipularlo.
- No abra la batería. La batería contiene ácido de plomo y otros materiales que son tóxicos y corrosivos.
- No abra el cargador. El cableado y los circuitos expuestos dentro de la carcasa pueden provocar descargas eléctricas.
- Solo los adultos pueden manipular o cargar la batería. NUNCA permita que un niño manipule o cargue la batería. La batería es pesada y contiene ácido de plomo (electrolito).
- No deje caer la batería. Podría producirse un daño permanente a la batería o causar lesiones graves.
- Antes de cargar la batería, compruebe si la batería, el cargador, el cable de alimentación y los conectores están desgastados o dañados. NO cargue la batería si se ha producido algún daño en las piezas. No permita que la batería se agote por completo. Recargue la batería después de cada uso o una vez al mes si no se usa con regularidad.
- No cargue la batería al revés.
- Asegure siempre la batería con el soporte. La batería puede caerse y lesionar a un niño si el vehículo se vuelca.
- Se recomienda la supervisión de niños pequeños por parte de un adulto.
- El juguete debe usarse con precaución ya que se requiere habilidad para evitar caídas o colisiones que causen lesiones al usuario.

Carga del vehículo

- La toma de entrada de carga está DEBAJO DEL ASIENTO.
- El INTERRUPTOR DE ENCENDIDO debe estar en la posición APAGADO durante la carga.
- Antes del primer uso, debe cargar la batería durante 8-12 horas. No recargue la batería por más de 20 horas para evitar el sobrecalentamiento del cargador.
- Cuando el vehículo comience a funcionar lentamente, recargue la batería.
- Recargue la batería después de cada uso o una vez al mes, el tiempo mínimo de recarga es de 8 a 12 horas, no más de 20 horas.
- La batería empaquetada en la caja de la batería se puede sacar del automóvil para cargarla portátil.

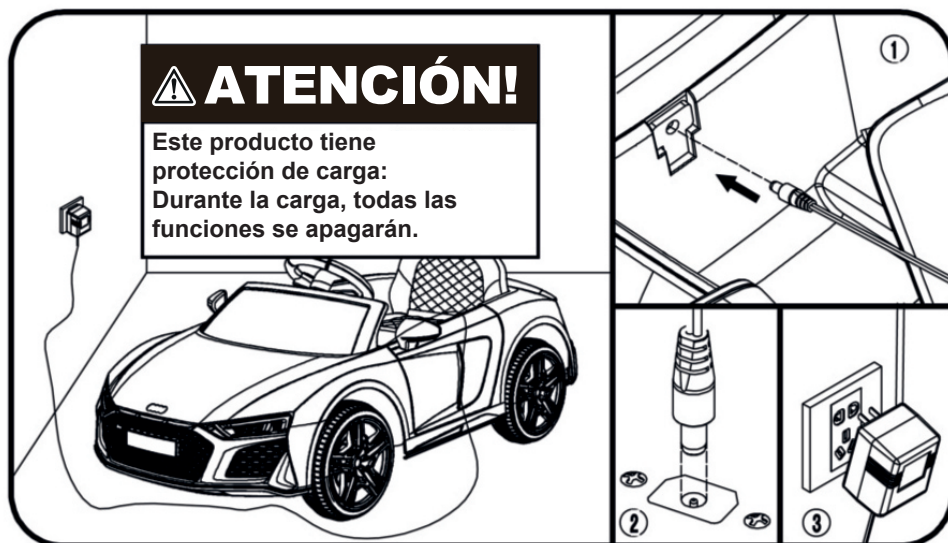

1. Busque la toma de entrada de carga debajo del asiento.
2. Enchufe el puerto del cargador en la toma de entrada.
3. Enchufe el cargador en un tomacorriente de pared. La batería comenzará a cargarse.

Guía para resolver problemas

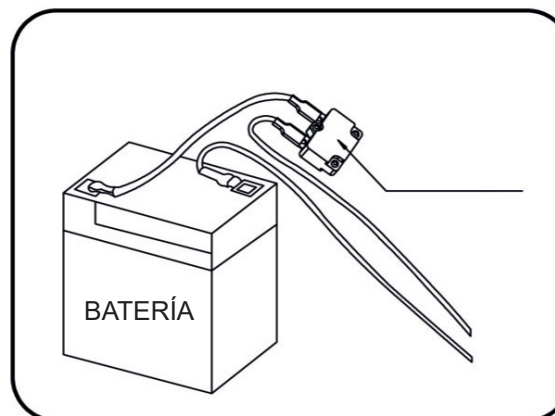

PROBLEMA: EL VEHÍCULO NO FUNCIONA

CAUSA POSIBLE: Es posible que la batería tenga poca carga.

Después de cada uso, o una vez al mes como mínimo, cargue la batería durante 8-12 horas. No deje la batería en el cargador durante más de 20 horas.

CAUSA POSIBLE: Se disparó el fusible térmico. El vehículo está equipado con un fusible de reestablecimiento automático. Cuando el vehículo está sobrecargado u operado incorrectamente, el fusible de reinicio automático se cortará durante 5-20 segundos antes de volver a estar operativo. El fusible de restablecimiento automático está debajo del asiento.

CAUSA POSIBLE: Las tuercas de las ruedas están flojas.

Si las tuercas no están apretadas, las ruedas no engranarán las marchas de avance. Apriete la tuerca con la llave de tuercas.

CAUSA POSIBLE: El conector de la batería o los cables están sueltos.

Asegúrese de que los conectores de la batería estén firmemente conectados entre sí.

CAUSA POSIBLE: La batería está descargada.

¿Ha mantenido correctamente la batería de acuerdo con las instrucciones?

¿Está vieja la batería? Tu batería puede necesitar ser reemplazada.

CAUSA POSIBLE: El sistema eléctrico está dañado.

Es posible que el agua haya corroído el sistema, o suciedad suelta, tierra o arena pueden haber atascado el interruptor.

CAUSA POSIBLE: El motor está dañado.

El motor necesita reparación profesional.

Para evitar que el fusible corte la energía, siga estas pautas:
NO sobrecargue el vehículo, peso máximo permitido 60kg
NO remolque nada detrás del vehículo.
NO conduzca por pendientes pronunciadas.
NO conduzca hacia objetos fijos, que pueden causar las ruedas patinen, haciendo que el motor se sobrecaliente
NO conduzca en climas muy calurosos, los componentes puede sobrecalentarse
NO altere el sistema eléctrico, hacerlo puede crear un cortocircuito y hacer que se dispare el fusible.

Guía para resolver problemas

PROBLEMA: LA BATERÍA NO CARGA

CAUSA POSIBLE: El conector de la batería o el conector del adaptador están sueltos. Asegúrese de que el conector de la batería y el conector del adaptador estén conectados firmemente.

CAUSA POSIBLE: El cargador no está enchufado.

Asegúrese de que el cargador esté enchufado al tomacorriente de la pared y que el flujo de energía al tomacorriente esté encendido.

CAUSA POSIBLE: El cargador no funciona. ¿El cargador está caliente mientras se carga? De lo contrario, es posible que el cargador esté roto y sea necesario reemplazarlo.

PROBLEMA: EL VEHÍCULO NO FUNCIONA POR MUCHO TIEMPO

CAUSA POSIBLE: Es posible que la batería no esté cargada.

Es posible que no esté cargando la batería el tiempo suficiente. Después de cada uso, o una vez al mes como mínimo, cargue la batería durante 8 a 12 horas. No deje la batería en el cargador durante más de 20 horas.

CAUSA POSIBLE: La batería está vieja. La batería eventualmente perderá la capacidad de mantener la carga. Dependiendo de la cantidad de uso y en condiciones variables, la batería debería funcionar durante uno a tres años. Reemplace la batería por una nueva.

PROBLEMA: La batería zumba o hace gorgoteos durante la carga. Esto es normal y no es motivo de preocupación. También puede ser silencioso durante la carga, lo que también es normal.

PROBLEMA: El cargador se calienta al recargar la batería. Esto es normal y no es motivo de preocupación.

Mantenimiento del vehículo

- Es responsabilidad de los padres comprobar las partes principales del juguete antes de usarlo. Debe examinar regularmente para detectar posibles peligros, como la batería, la carga, el cable o los tornillos que sujetan la carcasa de otras partes y que, en caso de daño, el juguete no debe estar hasta que el daño se haya eliminado correctamente.
- Asegúrese de que las piezas de plástico del vehículo no estén agrietadas ni rotas.
- Ocasionalmente use un aceite liviano para lubricar partes móviles como ruedas.
- Estacione el vehículo en el interior o cúbralo con una lona para protegerlo del clima húmedo.
- Mantenga el vehículo alejado de fuentes de calor, como estufas y calentadores. Las piezas de plástico pueden derretirse.
- Recargue la batería después de cada uso. Solo un adulto puede manejar la batería. Recargue la batería al menos una vez al mes cuando el vehículo no se está utilizando.
- No lave el vehículo con manguera. No lave el vehículo con agua y jabón. No conduzca el vehículo en tiempo lluvioso o con nieve. El agua dañará el motor, el sistema eléctrico y la batería.
- Limpiar el vehículo con un paño suave y seco. Para restaurar el brillo de las piezas de plástico, use un pulidor de muebles sin cera. No use cera para autos. No utilice limpiadores abrasivos.
- No conduzca el vehículo sobre tierra suelta, arena o tierra fina que podría dañar las piezas móviles, los motores o el sistema eléctrico.
- Cuando no se use, todas las fuentes eléctricas deben estar apagadas. Apague el interruptor de encendido y desconecte la conexión de la batería.

Eliminación de la batería



- Su batería de plomo-ácido sellada debe reciclarse o desecharse de manera ecológica.
- No arroje su batería de plomo-ácido al fuego. La batería puede explotar o tener fugas.
- No deseche una batería de plomo-ácido en la basura doméstica habitual. La incineración, el vertido o la mezcla de baterías selladas de plomo-ácido con la basura doméstica están prohibidas por ley.
- Devuelva una batería agotada a su local de reciclaje de baterías de plomo-ácido aprobado, como un vendedor local de baterías automotrices.
- Comuníquese con los funcionarios locales de gestión de desechos para obtener más información sobre el reciclaje y la eliminación ambientalmente racionales de las baterías de plomo-ácido.
- La batería debe ser cargada solo por un adulto. ¡Cargue el producto antes de usarlo!
- El juguete no debe conectarse a potencias excesivas (más de la cantidad especificada en este documento), y no debe utilizarse durante el proceso de carga.
- Cualquier batería recargable solo debe cargarse bajo la supervisión de un adulto.
- Se debe comprobar periódicamente los cables y enchufes, carcasa y otras partes por daños. Si se encuentra daño, se debe dejar de usar y reparar.
- Abra la tapa de las pilas del control remoto y coloque dos pilas, prestando atención a la polaridad de las pilas. Vuelva a colocar la tapa de la batería y asegúrela con tornillos (reemplace la batería de acuerdo con los pasos anteriores y debe hacerlo un adulto).
- Todas las baterías deben insertarse con la polaridad correcta.
- La batería no recargable no debe cargarse, retire cualquier batería que se haya agotado del juguete.
- No utilice pilas nuevas y viejas juntas, ni mezcle diferentes tipos de pilas.
- El cargador de batería que se usa con el juguete debe ser examinado regularmente para detectar daños en el enchufe del cable, la caja y otras partes, y en caso de tal daño, no deben usarse hasta que ese daño haya sido reparado.